

# 产品说明

## 微型连接器



产品	M9 孔头法兰座, 极数: 7, 非屏蔽, 焊接, IP40
范围	M9 IP40
型号	09 0478 00 07

插图



比例图

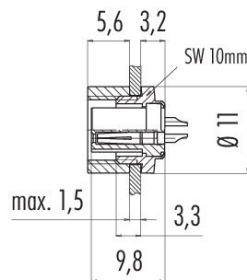

联系安排 (外掛程式側)

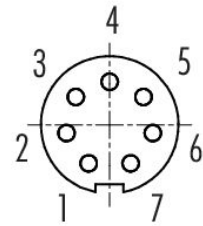

您在下页可以找到描述和装配说明

## 技术数据

### 主要参数

型号	09 0478 00 07
连接器样式	孔头法兰座
版本	直头孔头电缆连接器
连接器锁定装置	螺钉
接线方式	焊接
防护等级	IP40
导线截面积	0.14mm <sup>2</sup> / AWG 26
工作温度	-40 °C / 85°C
插拔次数	> 500 插拔次数
重量 (gr)	2.93
客户关税号	85369010
原产国	DE

### 电气参数

额定电压	125V
额定冲击电压	1500V
额定电流	1.0A
绝缘电阻	≥ 10 <sup>10</sup> Ω
污染等级	1

产品 M9 孔头法兰座, 极数: 7, 非屏蔽, 焊接, IP40

范围 M9 IP40  
型号 09 0478 00 07

过压类别 II  
材料组 III  
EMV合规性 非屏蔽

## 材料

接触体材料 PA (UL94V-0)  
接触材料 铜锡 (铜牌)  
接触面 Au (金)  
REACH SVHC CAS 7439-92-1 (Lead)  
SCIP号码 4981bc5f-5726-4f9b-b476-08f3b3f59ddd

## 分类

eCl@ss 11.1 27-44-01-09  
ETIM 9.0 EC003569

## 安装说明

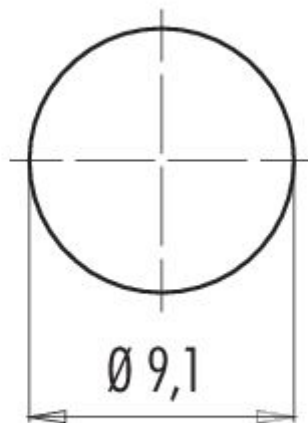

产品说明  
微型连接器

产品	M9 孔头法兰座, 极数: 7, 非屏蔽, 焊接, IP40
范围	M9 IP40
型号	09 0478 00 07

项目介绍

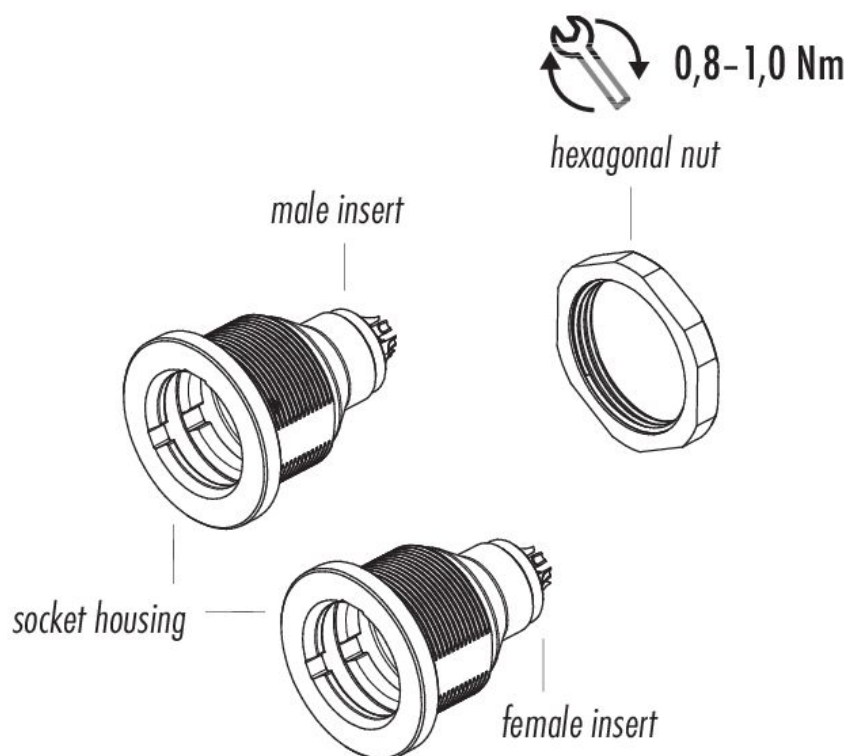

产品	M9 孔头法兰座, 极数: 7, 非屏蔽, 焊接, IP40
范围	M9 IP40
型号	09 0478 00 07

## 安全提示

连接器在负载下不得插拔。不遵守和使用不当会造成人身伤害。

连接器的开发是为了应用于工厂工程、控制和电气设备建设。用户有责任检查连接器是否也能用于其他领域的应用。